

**UPUTSTVO  
ZA EKSPLOATACIJU I ODRŽAVANJE MOTORCIKLA**

# **SPRINT APOLLO**



***SPRINT***

[www.sprintscooters.com](http://www.sprintscooters.com)

Dragi kupci,  
Hvala Vam što ste kupili **SPRINT Apollo**.

Uz ovo uputstvo ćete naučiti pravilne procedure i operacije za održavanje motora. U uputstvu su predstavljene osnove za održavanje i rešavanje bilo kakvih problema. Ovo uputstvo za upotrebu će Vam dati neke detaljnije informacije kako da rukujete sa vozilom. Sve izložene informacije uključujući i fotografije, skice i specifikacije će Vam koristiti prilikom upotrebe vozila. Ukoliko se nešto ne slaže sa ovim uputstvom kontaktirajte svog dilera, koji će Vam izaći u susret prilikom rešavanja bilo kog problema.

Da bi osigurali sigurnu i udobnu vožnju molimo Vas pročitajte ovo uputstvo pažljivo.

## TEHNIČKI PODACI

<b>MODEL</b>	APOLLO
<b>Dimenzije</b>	2180 x 830 x 1240 mm
<b>Neto težina</b>	133
<b>Međuosovinski razmak</b>	1430 mm
<b>Max. nosivost</b>	150 kg
<b>Rezervoar</b>	6.5 l +/- 01.l
<b>Tip motora</b>	1 cilindar, četvorotaktni
<b>Kompresija</b>	9,0 : 1
<b>Zapremina</b>	250 cc
<b>Hlađenje</b>	vodeno
<b>Snaga</b>	13 kw 7500 rmp
<b>Starter</b>	Elektro/mehanički
<b>Paljenje</b>	CDI
<b>Max.brzina</b>	110 km/h
<b>Tip ulja</b>	POLU SINT SAE10W40 API-SG
<b>Tip goriva</b>	Bezolovno, 95 oktana
<b>Kvačilo</b>	Mehaničko
<b>Prednja guma</b>	110/70-17
<b>Zadnja guma</b>	130/70-17
<b>Br.stepena prenosa</b>	5
<b>Prednja kočnica</b>	Disk
<b>Zadnja kočnica</b>	Disk
<b>Svećica</b>	D8RTC, DR8EC
<b>Akumulator</b>	12V 9Ah
<b>Osigurač</b>	10A
<b>Lanac</b>	00:530-108/01:530-106
<b>Prednje svetlo</b>	12V 35/35 w
<b>Svetla migavca</b>	12V 10W
<b>Zadnje svetlo</b>	Didno
<b>Svetlo za tablice</b>	12V 5W

## IDENTIFIKACIONI BROJEVI

Broj šasije



Broj motora



Zapišite broj šasije, broj motora, biće vam potrebni za naručivanje rezervnih delova ili prilikom eventualne krađe motora.

## DELOVI MOTORA



Pogled sa leve strane

1. prednji blatobran
2. prednje svetlo
3. rezervoar
4. prekidač za dotok goriva (slavina)
5. poluga menjača
6. karburator
7. bočna nožica
8. zadnje svetlo

## DELOVI MOTORA



Pogled sa desne strane

1. zadnji migavac
2. auspuh
3. sedište
4. poluga kurble
5. prednji migavac
6. prednji točak
7. zadnji točak
8. pedala zadnje kočnice
9. zadnji amortizer

## OSIGURAČI



Osigurač služi da se zaštiti akumulator od pregrevanja. Osigurač je limitiran na 10 A, ako je jačina preko 10 A osigurač će pregoreti. Ukoliko se pojavi problem sa elektro instalacijama proverite osigurače.

## KONTROLNA TABLA

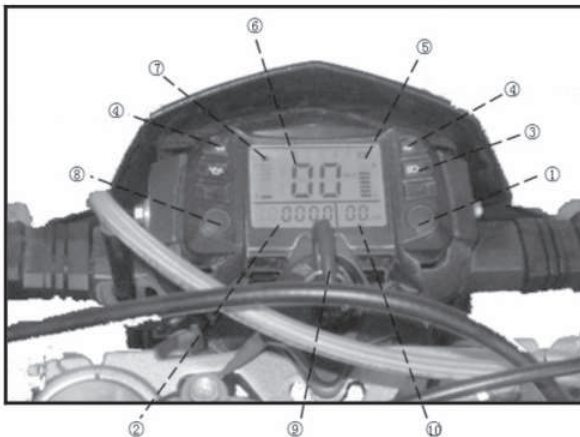

- |                                  |   |
|----------------------------------|---|
| 1. izbor km/h ili mph            | 6. brzinomer                                |
| 2. pokazivač pređenih kilometara | 7. indikator nivoa goriva                   |
| 3. indikator dugog svetla        | 8. dugme za resetovanje pređenih kilometara |
| 4. indikator migavaca            | 9. kontakt brava                            |
| 5. displej stanja akumulatora    | 10. tahometar motora                        |

## KONTROLE NA LEVOJ UPRAVLJAČKOJ RUČKI

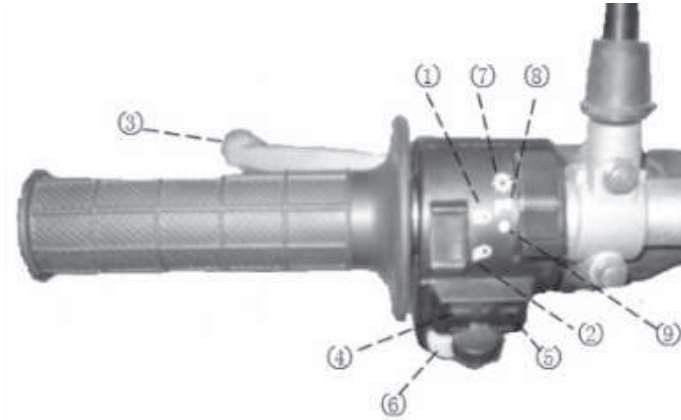

1. prekidač svetala
2. prekidač za dugo svetlo
3. ručica kvačila
4. prekidač žmigavaca
5. prekidač žmigavaca
6. prekidač za sirenu
- 7, 8, 9. pozicije prekidača svetala



## KONTROLE NA DESNOJ UPRAVLJAČKOJ RUČKI

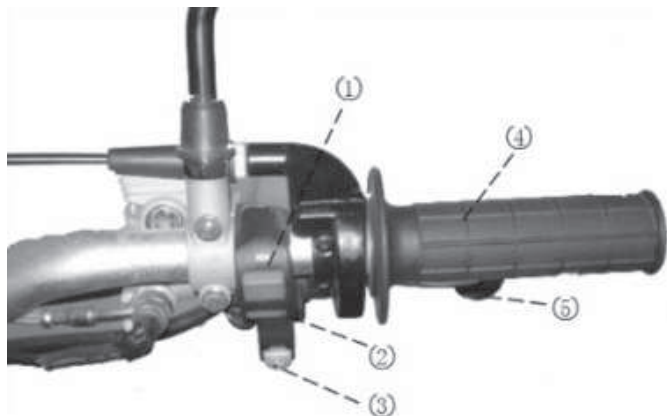

- 1, 2. pozicije prekidača za gašenje agregata
3. električni starter
4. ručica gasa
5. ručica prednje kočnice

## ODRŽAVANJE GUMA

Pravilno održavanje guma doprinosi sigurnoj i stabilnoj vožnji. Proveriti pritisak u gumama,

prednja -200 kPa,



zadnja -200 kPa,



oštećenja ili pukotine na gumama i ukoliko ih ima zameniti gume.

## REZERVOAR ZA GORIVO

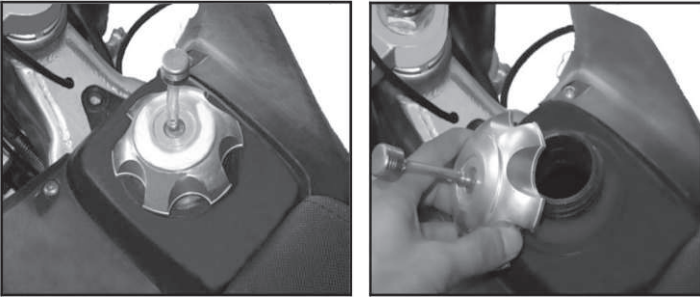

Prilikom dopune rezervoara obratiti pažnju da se gorivo ne prospe po rezervoaru. Benzin je lako zapaljiva supstanca i lako može izazvati eksploziju. Uvek prilikom dopune rezervoara ugasiti motor.

### Prekidač za dotok goriva

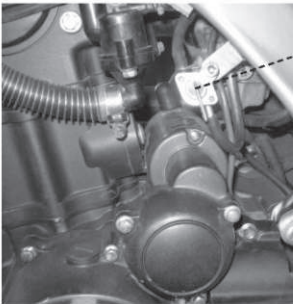

Staviti prekidač u ON poziciju nakon starta

Prekidač se nalazi na donjoj levoj strani rezervoara.

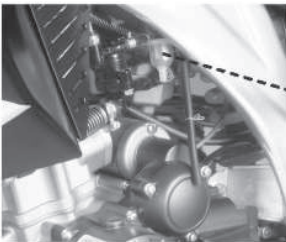

FILTER ZA GORIVO

Filter za gorivo filtrira benzin da bi se osigurali da samo čisto gorivo stiže do motora.

## SET ALATA

dvostrani vilasti ključ 13-15

ključ za svečice

dvostrani odvijač

inbus ključ br.4

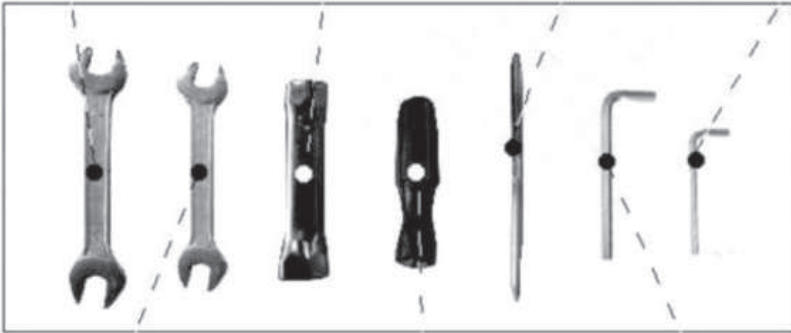

dvostrani vilasti ključ 8-10

držka odvijača

inbus ključ br. 6

## PROVERITI PRE VOŽNJE

1. proveriti nivo ulja



Ukoliko je nivo ulja ispod donje ili blizu donje oznake treba ga dopuniti

2. pokretljivost kvačila



3. količinu goriva u rezervoaru

4. povezanost akumulatora

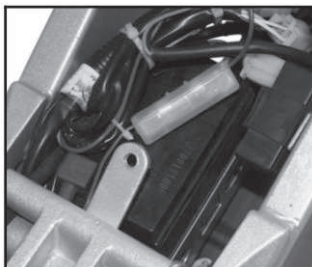

Akumulator se nalazi ispod sedišta, s leve strane, treba proveriti stanje akumulatora, zategnutost konektora sa +/- terminalima, dopunjavati povremeno akumulator ( jednom mesečno ), proveriti nivo elektrolita.

5. pokretljivost ručice gasa

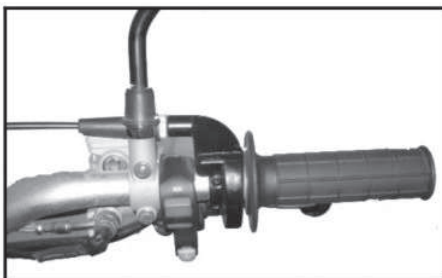

6. pokretljivost kormana



7. zategnutost i podmazanost lanca



8. pritisak u gumama

9. kočnice

Proveriti količinu kočione tečnosti i stanje kočionih diskova.

10. indikatore svetla i ispravnost svetla



## PALJENJE MOTORA

Preporučujemo električno paljenje motora, ali ukoliko imate nekih poteškoća motor se može upaliti i mehanički. Saug pomaže pri startovanju hladnog agregata.



**Pažnja!**

Motor se može startovati samo ako je menjač brzina u neutralnom položaju. Nepotrebno dodavanje gasa kada se motor ne kreće može prouzrokovati oštećenja na motoru.

### Mehaničko startovanje motora

- Pre startovanja motora menjač mora biti u nultoj brzini
- Izvucite saug da bi dotok vazduha bio manji, što izaziva da se motor lakše startuje.
- Staviti prekidač za dotok goriva u ON poziciju
- Spustiti polugu kurble i pritisnuti je naglo prema dole
- Kada se motor staruje vratiti saug na početnu poziciju

### Električno startovanje motora

- Pritisnuti prekidač za startovanje i držati kočnice lagano.
- Podignuti saug, a kad se motor zagreje vratiti saug u početnu poziciju
- Držati kvačilo i stisnuti menjač brzine da bi ubacili u prvu brzinu.
- Davati gas postepeno
- Brzine možete menjati levom nogom.

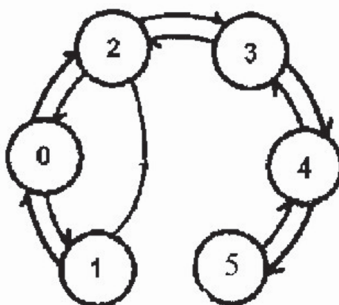

## PARKIRANJE MOTORA

- dati migavac za isključenje iz saobraćaja
- smanjiti brzinu
- držati kvačilo
- staviti prekidač za startovanje u OFF poziciju
- staviti menjač u prvu brzinu da bi sprečili da motor sklizne
- isključiti dotok goriva

## SVEĆICE

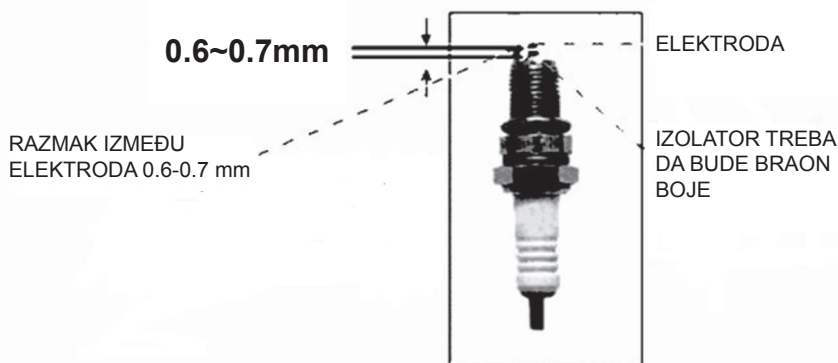

Svećice izvaditi i proveriti , ukoliko ima sivih naslaga to pokazuje da je došlo do pregrevanja motora. Ovakva situacija može biti prouzrokovana pregorevanjem svećice ili njenim oštećenjima.



## ODRŽAVANJE LANCA

Pod održavanjem lanca se podrazumeva provera, podmazivanje, pranje i sl. proveriti zategnutost i abrazivnost lanca, periodično ga očistiti i podmazati. Ako primetite bilo kakvo oštećenje lanca obratiti se ovlašćenom serviseru.

## INSTRUKCIJE ZA SKLADIŠTENJE MOTORA

Ako ne vozite motor duže vreme treba ga skloniti u zatvoren prostor da bi se sprečila oštećenja. Pre skladištenja motora treba obaviti neke osnovne operacije da bi motor bio spreman za ponovnu vožnju.

- promeniti ulje i uljni filter.
- ispustiti gorivo iz rezervoara i karburatora i poprskati sprejom protiv rđe.
- izvaditi akumulator i staviti ga u hladnu, mračnu i suhu prostoriju.
- podupreti gume sa čvrstim osloncem.



### **Pažnja!**

- **Gorivo je lako zapaljiva supstanca i može doći do eksplozije usled određenih uslova, zbog toga treba biti veoma pažljiv.**
- **Oprati motor i dobro ga obrisati i osušiti.**
- **Da bi sistem paljenja ostao neoštećen potrebno je da svećica bude na svom mestu.**

## SIGURNA VOŽNJA

Pravila za sigurnu vožnju:

- provere moraju biti izvršene pre vožnje, pre startovanja motora, da bi se izbegla oštećenja
- samo kvalifikovana osoba, koja ima dozvolu za vožnju motora, može upravljati motorom.
- potpuna pažnja je neophodna u toku vožnje
- voziti na propisanoj udaljenosti od ostalih učesnika u saobraćaju
- poštovati saobraćajne propise
- prebrza vožnja može prouzrokovati nesreće u saobraćaju
- nosite zaštitnu odeću, kacigu, naočare i rukavice radi Vaše sigurnosti.
- bilo koja neautorizovane modifikacije na motoru ili zamena delova mogu učiniti vožnju nesigurnom i kažnjive su.
- ukoliko dođe do neautorizovanih modifikacija firma Massetehnic d.o.o. nije odgovorna.

## PLAN ODRŽAVANJA

Sve neophodne radnje prilikom održavanja Vašeg vozila tokom eksploatacije navedene su u ovom Planu održavanja. Celokupno održavanje mora biti obavljeno od strane ovlašćenih servisa, a nikako od strane nestručnih lica, pošto to može prouzrokovati oštećenja na vozilu kao i gubitak garancije.

Deo	K - kontrola, čišćenje i podešavanje C - čišćenje (zamena ako je potrebno)		Z - zamena P - podmazivanje		
	NAKON 100 km	NAKON 1000 km	NAKON 2000 km ili SVAKIH 6 MESECI	NAKON 4000 km ili SVAKIH 12 MESECI	NAKON 10000 km ili SVAKE DVE GOD.
Filter vazduha	K	K	C	C	Z
Filter goriva	K	K	Z	Z	Z
Filter ulja		Z	Z	Z	Z
Svećica	K	Z	K/Z	Z	Z
Start motora		K	K	K	K
Karburator (ler gas)	K	K	K	K	K
Prazan hod ručice gasa	K	K	K	K	K
Motorno ulje	Z	Z	Z	Z	Z
Antifriz	K	K	K/Z	Z	Z
Pogonski lanac	K	K	K	K/Z	K/Z
Curenja ulja	K	K	K	K	K
Curenje antifriza	K	K	K	K	K
Ventili motora		K	K	K/C	K/C
Lanac bregaste osovine	K	K	K	K/C	K/C
Sajla kvačila	K	K	K	K	K
Kvačilo		K	K	K	K
Pritegnutost šrafova (motora)	K	K	K	K	K
Izduvni sistem		K	K	K	K
Rezervoar i vodovi goriva	K	K	K	K	K
Akumulator	K	K	K	K	K
Ležaj prednje viljuške	K	K	K	K	K
Amortizeri (prednji i zadnji)	K	K		K	K
Pneumatici (pritisak)	K	K	K	K	K
Kočioni sistem	K	K	K	K	K
Kočiona tečnost	K	K	K	K	Z
Bočna nožica	K	K	K/P	K/P	K/P
Pritegnutost šrafova (šasija)	K	K	K	K	K
Signalizacija	K	K	K	K	K

## Spisak ovlašćenih servisera

NOVI SAD	"Masetehnic" d.o.o	021/673-60-22
BEOGRAD	"Kart moto"	064/127-56-10
BEOGRAD	"B&T"	063/208-523
BEOGRAD	"Placet"	011/311-0384
ADA	"Černak"	024/853-335
ALEKSINAC	"Lipa Promet"	018/803-334
APATIN	"Cvjetičanin"	025/778-898
ARILJE	"Paramun"	031/891-348
BAČ	"Ferit"	021/771-283
BAČKA PALANKA	"Ferit"	021/753-818
B. PETROVAC	"Čarli Moto"	021/781-232
B. TOPOLA	"Top motori"	024/713-894
BEČEJ	"Minishop"	021/691-9427
ČAČAK	Skuter-"Auto Evropa"	032/ 221-293
INĐIJA	"Trgoprodukt"	022/560-319
JAGODINA	"Auto servis Zoran"	035/230-946
JAGODINA	"Motomax"	064 /0000-752
KIKINDA	"Auto limar Popović"	0230/421-262
KLADOVO	"Max Mobil"	063/277-537
KNJAŽEVAC	"Maki"	019/737-050
KOVIN	"Romić"	013/744-515
KRAGUJEVAC	"Metal"	034/305-385
KRUŠEVAC	"Auto-trgovina"	037/342-8245
KURŠUMLIJA	"Ada"	063/803-93-90
LAZAREVAC	"Očaga auto"	064/172-5840
LESKOVAC	"Vlada Invest"	064/465-77-77
LOZNICA	"Tomin"	015/872-990
NOVI PAZAR	"Auto centar cesta"	020/389-210
NOVA PAZOVA	"Maj auto"	063/523-471
NEGOTIN	"Max Mobil"	062/579-579
NIŠ	"Motoshop"	018/271-533
OBRENOVAC	"ADJ Company"	011/7729-252
ODŽACI	"Ferit"	025/5746-123
PANČEVO	"AS"	013/331-993
PARAČIN	"Neša auto"	035/567-465
PIROT	"Can-Com"	010/ 311-722
POŽAREVAC	"Moto shop"	012/551-129
POŽAREVAC	"Mini motor"	012/213 501
RUMA	"Grunf"	063/725-05-02
RUMA	"CM trgovina"	022 470 700
SENTA	"Auto servis Đula"	024/822-518
STARA PAZOVA	"Maj auto"	022/317-637
SOMBOR	"Ferit"	025/449-044
SOKO BANJA	"Lipa promet"	018/844-088
SR. MITROVICA	"MD Golf"	022/639-110
SVILAJNAC	"Hrast"	035/311-513
SUBOTICA	"Masetehnic"	024/543-642
ŠABAC	"Točak M"	064/0039-048
ŠID	"Ferum"	022/716-690
TEMERIN	"SKY"	021/846-510
TEMERIN	Motocentar "RAPSOL"	021/843-619
UŽICE	"Moto Iva"	031/553-476
VRANJE	"Minas"	017/415-404
VRBAS	"Roler"	021/707-412
VRŠAC	"Motostar"	013/831-873
VELIKI KUPCI	"Trgovina Minić"	037/884-160
VALJEVO	"Elter"	014/233-097
VELIKA PLANA	"Darcomerc"	065/477-8895
ZAJEČAR	"RM Trade"	019/422-826
ZRENJANIN	"Moto servis Đole"	023/569-706



Zbog mogućih izmena pogledajte  
aktuelni spisak ovlašćenih  
servisera na našem sajtu  
[www.sprintscooters.com](http://www.sprintscooters.com)